

SEÑOR 
SUSPENSIONES ELÁSTICAS DEL NORTE

ВИБРОИЗОЛЯЦИОННЫЕ ОПОРЫ для вентиляционного и промышленного оборудования

(каталог продукции)



т/ф. (044) 501-74-00

(044) 507-23-46

Факс: (044) 463-69-12

e-mail: filter@evroclima.kiev.ua

<http://www.senor.in.ua>

<http://www.evroclima.com>



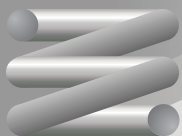

Компания **SEÑOR (Испания)*** сегодня - это ведущий европейский производитель, который проектирует и производит виброизоляционные опоры и подвесные виброизоляторы, используя инновационные производственные технологии.

Основные цели компании: **Безопасность - Качество - Применимость - Научные Исследования и Разработки**, как результат, компания – обладатель многочисленных премий, зарегистрированных патентов, а также **ISO 9001: 2002 Сертификата BVQI**.

Все виброизоляторы изготовлены из высококачественного каучука EP-RAL. Устойчивы к атмосферным явлениям, озону, высокой влажности, ультрафиолетовому излучению, низким температурам (до -50 °C), высоким температурам (до +120 °C), а также к органическим жирам, соли, химическим моющим средствам.

Цветовое решение каучука (серый, зеленый, синий и красный) позволяет дифференцировать виброопоры в зависимости от нагрузки.

Металлические части во всех моделях - из оцинкованной стали.

Имеют довольно широкую сферу применения, особенно в секторе отопления, вентиляции и кондиционирования, для защиты оборудования от колебаний и соударения.

Продукция сертифицирована в Украине.

* Производитель оставляет за собой право изменять технические данные без предварительного уведомления.

СОДЕРЖАНИЕ



Серия AS 6



Серия BF 8



Серия C 10



Серия CR 12



Серия TBF 14



Серия TBM 16

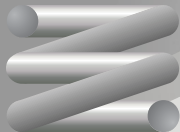

Серия TBM PLUS 18



Серия SCM (TCM) 20



Серия TAC 22



Серия TSP 24



Серия ACH 26



Серия VI (BIE) 28



Серия BIR (BIRE) 30



Серия BM-80 (BM-80E)..... 32



Серия BM-80R (BM-80RE)..... 34



Серия BM-100 (BM-100E)..... 36



Серия BM-100R (BM-100RE)..... 38



Серия BM PLUS 40

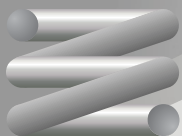

Серия AS

Крепление к неметаллическим воздуховодам

Крепление серия AS позволяет закрепить воздуховод быстро и легко, без использования болтов и гаек. Быстроразъемное крепление идеально подходит для горизонтальных неметаллических воздуховодов.

Монтажный кронштейн изготовлен из закаленной стали.

Включает в себя 3 гарпуна (два задних и один передний, центральный). Задние гарпуны являются более длинными, они обеспечивают жесткое крепление к воздуховоду, после их установки центральный гарпун помещают в центр панели. Это позволяет избежать смещения и разрыва воздушного канала.



ПРИМЕНЕНИЕ



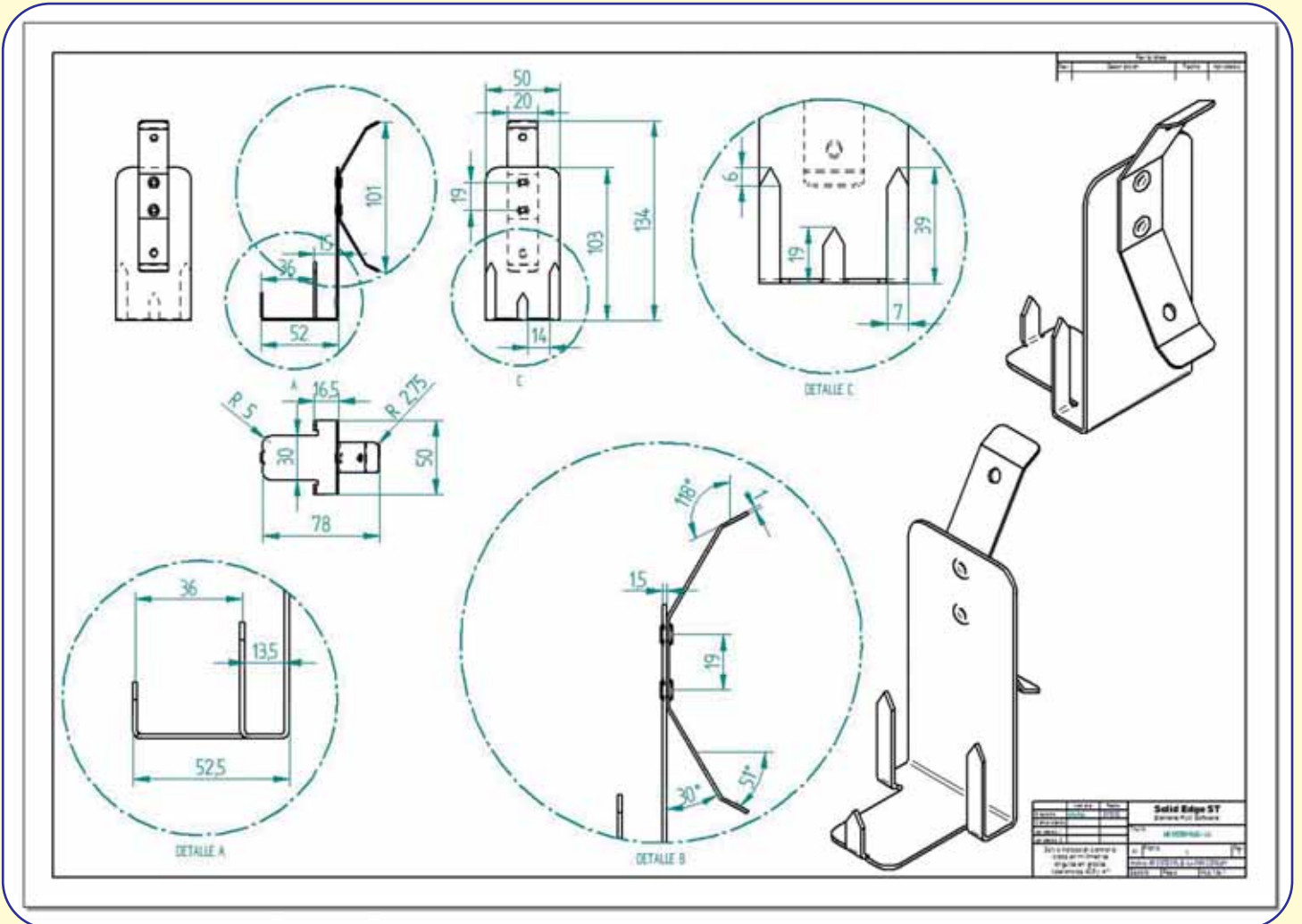

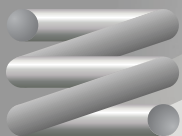

Серия ВФ

Специальные каучуковые виброизоляционные опоры для полупромышленных и бытовых машин преимущественно в секторе воздушного кондиционирования и вентиляции. Для размещения амортизатора следует принимать во внимание более тяжелый вес в моторной области и легкий вес возле вентилятора.

Применяются: для защиты оборудования от колебаний и соударений в амплитуде средне-высоких частот (1000 об/мин и более).

Новый дизайн моделей позволяет улучшить динамические характеристики, обеспечить лучшую фиксацию оборудования. Благодаря уникально спроектированной V-образной форме (у основания опора шире), снижается боковое давление, вызванное пуском и остановкой компрессора.

ПРИМЕНЕНИЕ:

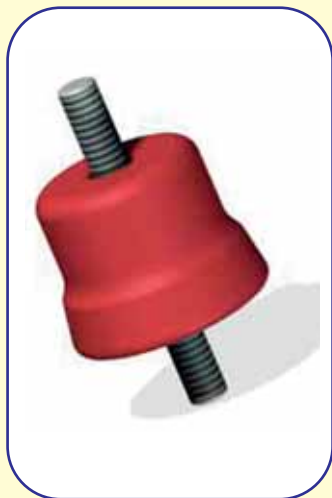

ФИЗИКО - МЕХАНИЧЕСКИЕ ХАРАКТЕРИСТИКИ:

Выполнены из высококачественного каучука EP-RAL.

Устойчивы к атмосферным явлениям, озону, высокой влажности, ультрафиолетовому излучению, низким температурам (до -50 °C), высоким температурам (до +120 °C), а также к органическим жирам, соли, химическим моющим средствам.

Включают: 2 независимые (для эффективного устранения вибрации на конструкцию) резьбовые шпильки Ø 8 мм M8, гайка и шайба (по 1 шт для каждой шпильки).

Все металлические части из высококачественной оцинкованной стали.

Цветовое решение каучука (серый, зеленый, синий и красный) позволяет дифференцировать виброопоры в зависимости от нагрузки.





BF-25 (серый): от 5 до 25 кг;

BF-35 (зеленый): от 25 до 35 кг;

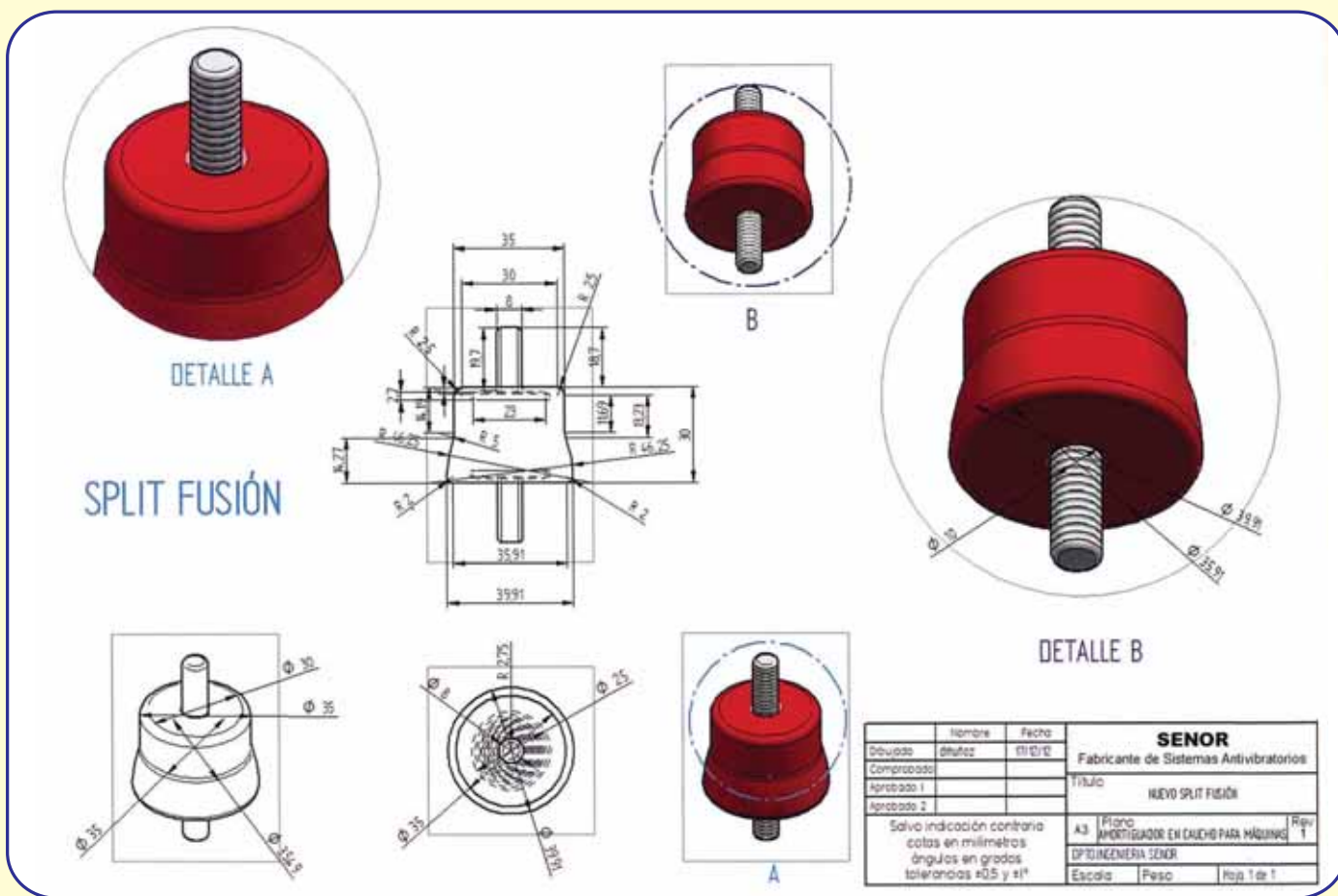
BF-45 (синий): от 35 до 45 кг;

BF-60 (красный): от 45 до 60 кг.



МОДЕЛЬ	Нагрузка (Н)	Собственная частота (Гц)
BF-25 	250	7.50
BF-35 	350	8.70
BF-45 	450	8.75
BF-60 	600	8.90

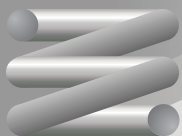

Серия С

Каучуковые виброизоляционные опоры для применения в промышленном секторе и особенно в секторе воздушного кондиционирования.

Применяются: для защиты оборудования от колебаний и соударений в амплитуде средне-высоких частот (1000 об/мин и более).



ПРИМЕНЕНИЕ:

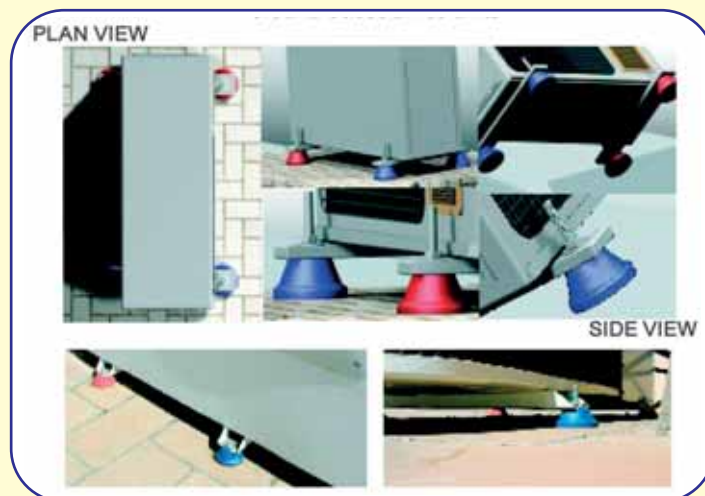

ФИЗИКО - МЕХАНИЧЕСКИЕ ХАРАКТЕРИСТИКИ:

Выполнены из высококачественного каучука EP-RAL.

Устойчивы к атмосферным явлениям, озону, высокой влажности, ультрафиолетовому излучению, низким температурам (до -50°C), высоким температурам (до $+120^{\circ}\text{C}$), а также к органическим жирам, соли, химическим моющим средствам.

Модель сопровождается шпилькой $\varnothing 8$ (M8), гайкой и шайбой. Все металлические части из высококачественной оцинкованной стали.

Цветовое решение каучука (серый, зеленый, синий и красный) позволяет дифференцировать виброопоры в зависимости от нагрузки.

CG-10 (серый): от 5 до 10 кг; CV-20 (зеленый): от 10 до 20 кг;
CA-30 (синий): от 20 до 30 кг; CR-50 (красный): от 30 до 50 кг.



ДИНАМИЧЕСКИЕ ХАРАКТЕРИСТИКИ

CG-10	ЖЕСТКОСТЬ: 25 SHORE A			
 (5-10) кг	Нагрузка (кг)	Резонансная Частота (Гц)	Коэффициент усиления	Изоляция От (Гц)
	1,32	27,20	4,34	
	5,32	10,79	3,32	≥15,70
	16,32	9,78	3,10	≥14,32

CV-20	ЖЕСТКОСТЬ: 30 SHORE A			
 (10-20) кг	Нагрузка (кг)	Резонансная Частота (Гц)	Коэффициент усиления	Изоляция От (Гц)
	9,70	12,50	4,22	≥14,50
	17,70	11,75	4,95	≥14,00
	22,70	11,75	5,85	≥14,52

CA-30	ЖЕСТКОСТЬ: 40 SHORE A			
 (20-30) кг	Нагрузка (кг)	Резонансная Частота (Гц)	Коэффициент усиления	Изоляция От (Гц)
	17,70	11,70	5,22	≥14,50
	22,70	11,50	6,09	≥14,00
	30,70	12,50	6,38	≥15,52

CR-50	ЖЕСТКОСТЬ: 50 SHORE A			
 (30-50) кг	Нагрузка (кг)	Резонансная Частота (Гц)	Коэффициент усиления	Изоляция От (Гц)
	29,70	9,83	3,81	≥16,40
	40,70	9,65	3,68	≥15,90
	50,70	10,90	2,91	≥16,83

ИСПЫТАНИЕ НА СЖАТИЕ

CG-10	
Нагрузка (кг)	Прогиб (мм)
5	3
10	6
20	10

CV-20	
Нагрузка (кг)	Прогиб (мм)
10	4
15	6
20	8

CA-30	
Нагрузка (кг)	Прогиб (мм)
20	4
25	6
30	9

CR-50	
Нагрузка (кг)	Прогиб (мм)
30	3
40	5
60	8

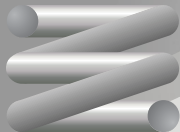

Серия CR Виброизоляционные опоры с выравнивающей системой

Каучуковые виброизоляционные опоры широко используются во многих сферах применений, преимущественно в секторе ОВК, для защиты оборудования от колебаний и соударений в амплитуде средне-высоких частот (1000 об/мин и более).

Особый дизайн позволяет регулирование, облегчающее устойчивое расположение механизмов и оборудования.

Стальная платформа обеспечивает надежную фиксацию к основанию или раме.

Геометрический дизайн данных опор предоставляет лучшее динамическое поведение и превосходную устойчивость во время воздействия поперечных сил. Требуют минимум усилий для установки.

Все модели сопровождаются гайкой и шайбой (M8).

CRG-10 (серый): от 5 до 10 кг ;
CRV-20 (зеленый): от 10 до 20 кг ;
CRA-30 (синий): от 20 до 30 кг ;
CRR-50 (красный): от 30 до 50 кг .

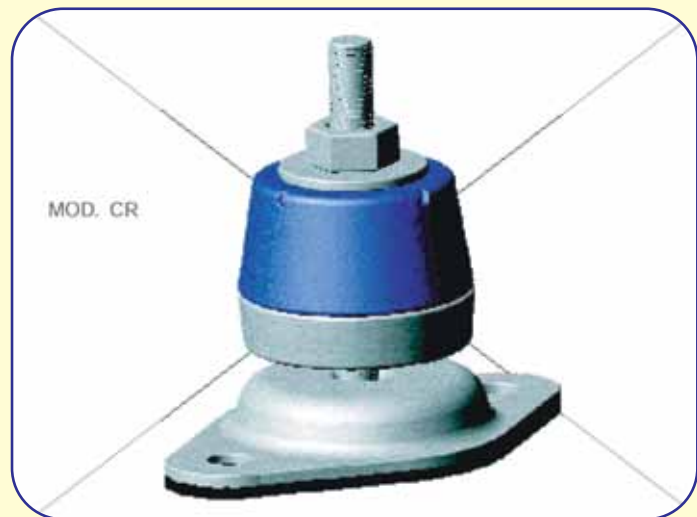

ПРИМЕНЕНИЕ:



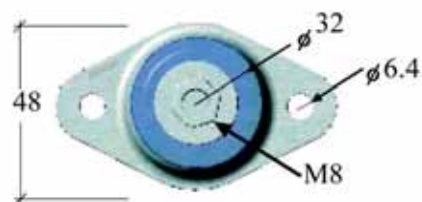
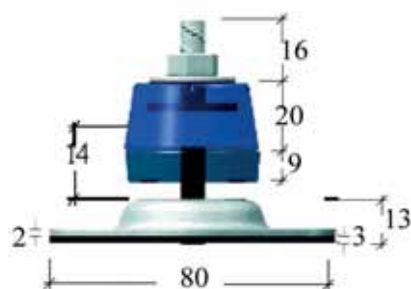

РАЗМЕРЫ

(измерения проводились в миллиметрах)



ДИНАМИЧЕСКИЕ ХАРАКТЕРИСТИКИ

CRG-10	ЖЕСТКОСТЬ: 25 SHORE A			
	Нагрузка (кг)	Резонансная Частота (Гц)	Коэффициент усиления	Изоляция От (Гц)
(5-10) кг	1,32	27,20	4,34	
	5,32	10,79	3,32	≥15,70
	10,32	9,78	3,10	≥14,32

CRV-20	ЖЕСТКОСТЬ: 30 SHORE A			
	Нагрузка (кг)	Резонансная Частота (Гц)	Коэффициент усиления	Изоляция От (Гц)
(10-20) кг	9,32	12,50	4,22	≥14,50
	15,32	11,75	4,95	≥14,00
	20,32	11,75	5,85	≥14,52

CRA-30	ЖЕСТКОСТЬ: 40 SHORE A			
	Нагрузка (кг)	Резонансная Частота (Гц)	Коэффициент усиления	Изоляция От (Гц)
(20-30) кг	17,70	11,70	5,22	≥14,50
	22,70	11,50	6,09	≥14,00
	30,70	12,50	6,38	≥15,52

CRR-50	ЖЕСТКОСТЬ: 50 SHORE A			
	Нагрузка (кг)	Резонансная Частота (Гц)	Коэффициент усиления	Изоляция От (Гц)
(30-50) кг	30,70	9,83	3,81	≥16,40
	40,70	9,65	3,68	≥15,90
	50,70	10,90	2,91	≥16,83

ИСПЫТАНИЕ НА СЖАТИЕ

CRG-10	
Нагрузка (кг)	Прогиб (мм)
5	3
10	4
15	5,6
20	6,8

CRV-20	
Нагрузка (кг)	Прогиб (мм)
10	4
15	6
20	7
25	8,5

CRA-30	
Нагрузка (кг)	Прогиб (мм)
20	3
25	5
30	6
35	7

CRR-50	
Нагрузка (кг)	Прогиб (мм)
30	3
35	4,1
40	6
60	7

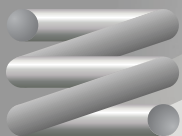

Серия TBF

Виброизоляционные опоры из стальной пружины и каучуковых вставок разработаны как для прямой установки машин, так и для установки под крепежные рамы. Опоры серии TBF используются для машин (электрогенераторов, кондиционеров, компрессоров, насосов), работающих с частотой 300 об/мин и более.

Все модели доступны в метрике 8 (M8). Цветовое решение (серый, зеленый, синий и красный) позволяет дифференцировать виброопоры в зависимости от нагрузки.

TBF-20 (серый): от 5 до 20 кг
TBF -45 (зеленый): от 20 до 45 кг
TBF -75 (синий): от 45 до 75 кг
TBF -120 (красный): от 75 до 120 кг





ПРИМЕНЕНИЕ:

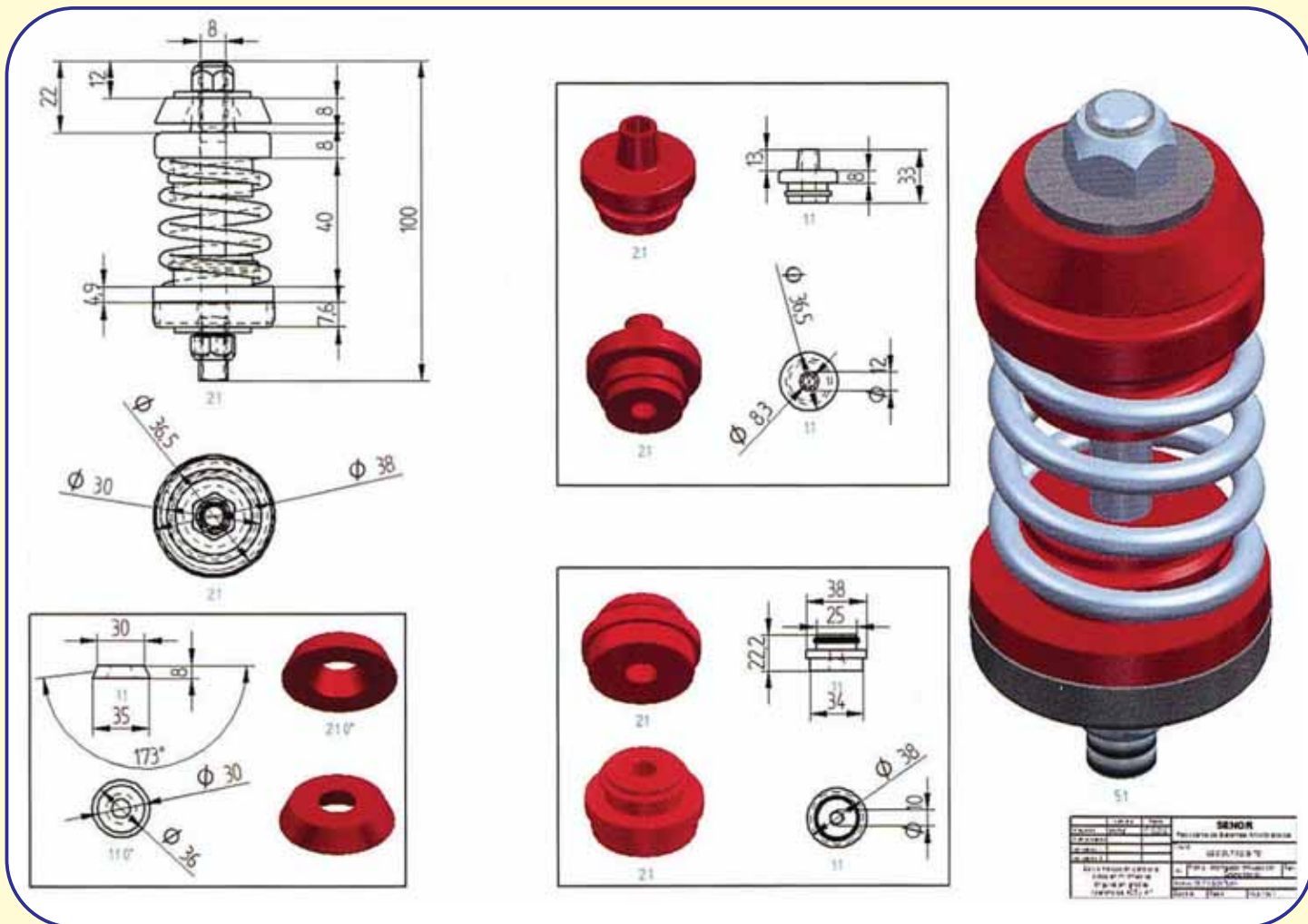



ДИНАМИЧЕСКИЕ ХАРАКТЕРИСТИКИ

Модель	Максимальная нагрузка, Н	Собственная частота виброизолятора, Гц	Прогиб при максимальной нагрузке, мм	Упругость пружины, Н/мм
TBF-20 (5 - 20 кг) 	200	4,70	8,50	17,70
TBF-45 (20 - 45 кг) 	450	4,00	10,00	37,70
TBF-75 (45 - 75 кг) 	750	4,00	10,10	62,80
TBF-120 (75 - 120 кг) 	1200	4,00	9,70	105,70

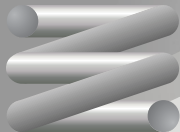

Серия ТВМ

Виброизоляционные опоры из стальной пружины и каучуковых вставок разработаны как для прямой установки машин, так и для установки под крепежные рамы. Опоры серии ТВМ используются для машин (электрогенераторов, кондиционеров, компрессоров, насосов), работающих с частотой 300 об/мин и более.

Все модели доступны в метрике 8 (М8). Цветовое решение (серый, зеленый, синий и красный) позволяет дифференцировать виброопоры в зависимости от нагрузки.

ТВМ-20 (серый):	от 5 до 20 кг
ТВМ -45 (зеленый):	от 20 до 45 кг
ТВМ -75 (синий):	от 45 до 75 кг
ТВМ -120 (красный):	от 75 до 120 кг



ПРИМЕНЕНИЕ:

Электрогенераторы, кондиционеры, компрессоры, насосы, тяжелое оборудование

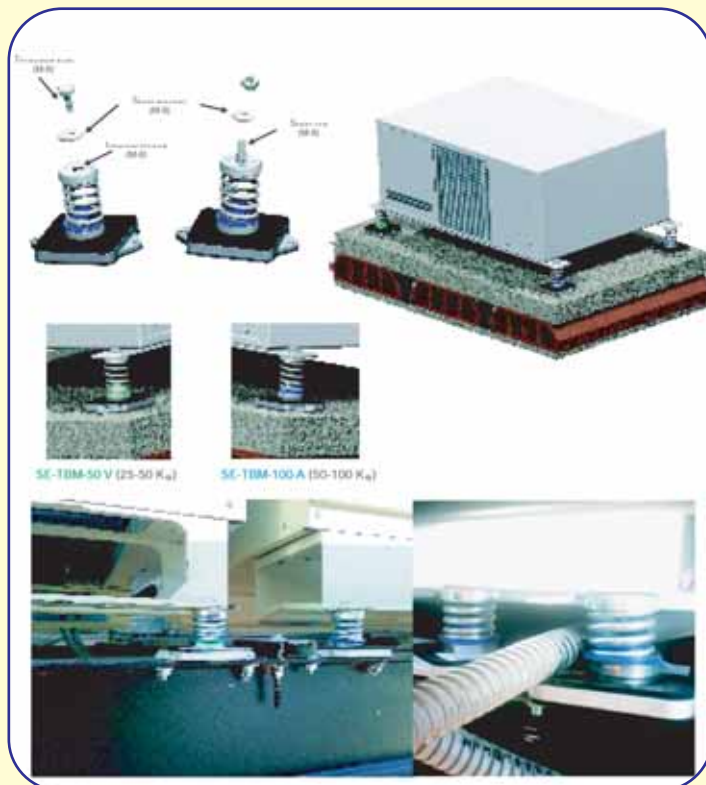

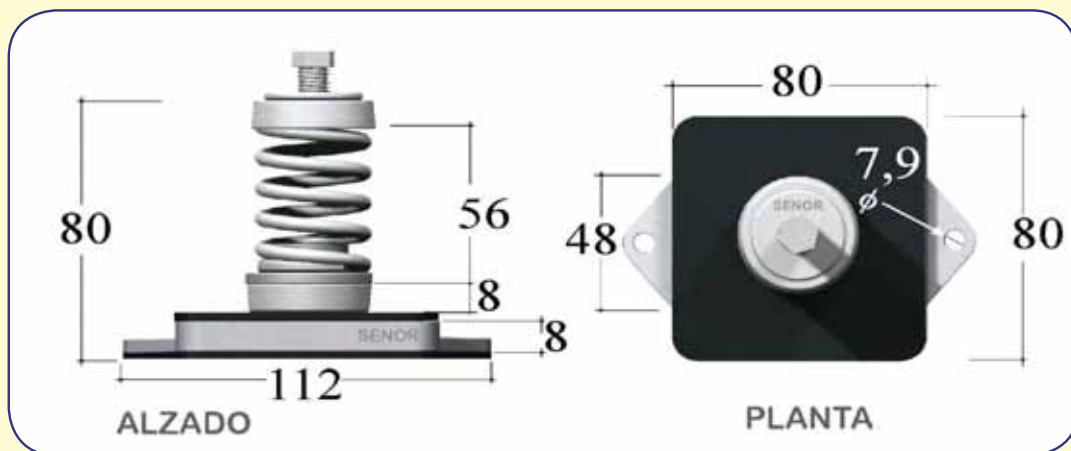

ДИНАМИЧЕСКИЕ ХАРАКТЕРИСТИКИ

	Максимальная нагрузка, кг	Собственная частота виброизолятора, Гц	Прогиб при максимальной нагрузке, мм	Упругость пружины, Н/мм
ТВМ-20  (5 - 20 кг)	20	4,70	8,50	17,70
ТВМ-45  (20 - 45 кг)	45	4,00	10,00	37,70
ТВМ-75  (45 - 75 кг)	75	4,00	10,10	62,80
ТВМ-120  (75 - 120 кг)	120	4,00	9,70	105,70

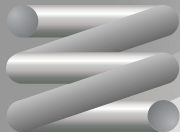

Серия TBM PLUS

Виброизоляционные опоры из 2-х стальных пружин и каучуковых вставок разработаны как для прямой установки машин, так и для установки на крепежные рамы. Опоры серии TBM PLUS используются для машин (электрогенераторов, кондиционеров, компрессоров, насосов), работающих с частотой 300 об/мин и более.

Применяются:

Все модели доступны в метрике M8/M10/M12. Цветовое решение (серый, зеленый, синий и красный) позволяет дифференцировать виброопоры в зависимости от нагрузки.

TBM PLUS G (серый):	от 30 до 70 кг
TBM PLUS V (зеленый):	от 70 до 110 кг
TBM PLUS A (синий):	от 110 до 180 кг
TBM PLUS R (красный):	от 180 до 250 кг

Аксессуары для серии TBM PLUS:

- выравнивающая платформа;
- резьбовой стержень для крепления.



ПРИМЕНЕНИЕ:

Электрогенераторы, кондиционеры, компрессоры, насосы, тяжелое оборудование



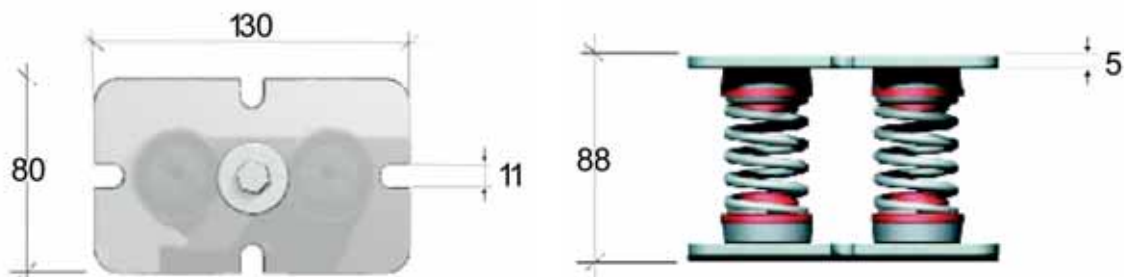

РАЗМЕРЫ

(измерения проводились в миллиметрах)



ДИНАМИЧЕСКИЕ ХАРАКТЕРИСТИКИ

TBM PLUS G	ЖЕСТКОСТЬ: 25 SHORE A			
 (30-70) кг	Нагрузка (кг)	Резонансная Частота (Гц)	Коэффициент усиления	Изоляция От (Гц)
	30,00	7,56	2,10	≥9,97
	50,00	4,66	4,10	≥8,99
	70,00	4,50	-	≥6,38

TBM PLUS V	ЖЕСТКОСТЬ: 30 SHORE A			
 (70-110) кг	Нагрузка (кг)	Резонансная Частота (Гц)	Коэффициент усиления	Изоляция От (Гц)
	70,00	5,35	3,31	≥9,98
	90,00	4,60	-	≥7,46
	110,00	4,27	3,36	≥8,68

TBM PLUS A	ЖЕСТКОСТЬ: 40 SHORE A			
 (110-180) кг	Нагрузка (кг)	Резонансная Частота (Гц)	Коэффициент усиления	Изоляция От (Гц)
	110,00	4,99	4,80	≥8,00
	150,00	4,88	3,90	≥7,30
	180,00	4,55	5,27	≥7,20

TBM PLUS R	ЖЕСТКОСТЬ: 50 SHORE A			
 (180-250) кг	Нагрузка (кг)	Резонансная Частота (Гц)	Коэффициент усиления	Изоляция От (Гц)
	180,00	6,75	3,47	≥8,20
	200,00	4,60	5,18	≥6,60
	250,00	4,70	6,76	≥7,90

ИСПЫТАНИЕ НА СЖАТИЕ

TBM PLUS G	
Нагрузка (кг)	Прогиб (мм)
30	7,25
40	11,30
50	15,43
70	18,16

TBM PLUS V	
Нагрузка (кг)	Прогиб (мм)
70	10,50
90	19,78
100	21,00
110	821,23

TBM PLUS A	
Нагрузка (кг)	Прогиб (мм)
110	8,95
130	10,76
150	12,53
180	15,05

TBM PLUS R	
Нагрузка (кг)	Прогиб (мм)
180	10,40
200	11,42
220	12,20
250	13,08

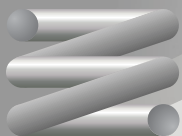

Серии SCM (TCM)

для фанкойлов

Каучуковые виброизоляционные фиксаторы разработаны для использования с любым типом подвешиваемых механизмов или оборудования, работающих с частотой 450 об/мин и более. Не требуют дополнительных конструкций для крепежа. Минимум усилий для установки.

Все модели доступны в метрике 6 и 8 (M6/M8). Цветовое решение (серый, зеленый, синий и красный) позволяет дифференцировать вибропоры в зависимости от нагрузки.

SCM(TCM)-15 (серый):	от 5 до 20 кг
SCM(TCM)-30 (зеленый):	от 20 до 30 кг
SCM(TCM)-50 (синий):	от 30 до 50 кг
SCM(TCM)-75 (красный):	от 50 до 70 кг

ПРИМЕНЕНИЕ



MOD. SCM







MOD. TCM





ДИНАМИЧЕСКИЕ ХАРАКТЕРИСТИКИ

SCM/TCM-15	ЖЕСТКОСТЬ: 25 SHORE A			
 (5-20) кг	Нагрузка (кг)	Резонансная Частота (Гц)	Коэффициент усиления	Изоляция От (Гц)
	5,00	12,20	4,34	13,45
	10,00	8,86	2,60	12,37
	20,00	5,22	3,31	9,32
SCM/TCM-30	ЖЕСТКОСТЬ: 30 SHORE A			
 (20-30) кг	Нагрузка (кг)	Резонансная Частота (Гц)	Коэффициент усиления	Изоляция От (Гц)
	20,00	5,22	5,31	10,97
	25,00	4,80	4,30	9,38
	30,00	< 4,50	3,31	8,75
SCM/TCM-50	ЖЕСТКОСТЬ: 40 SHORE A			
 (30-50) кг	Нагрузка (кг)	Резонансная Частота (Гц)	Коэффициент усиления	Изоляция От (Гц)
	30,00	4,87	4,73	9,03
	40,00	4,95	3,89	8,00
	50,00	5,87	3,50	7,40
SCM/TCM-75	ЖЕСТКОСТЬ: 50 SHORE A			
 (50-70) кг	Нагрузка (кг)	Резонансная Частота (Гц)	Коэффициент усиления	Изоляция От (Гц)
	50,00	5,25	6,86	8,30
	60,00	5,00	5,03	8,00
	70,00	4,87	5,50	7,30

ИСПЫТАНИЕ НА СЖАТИЕ

SCM/TCM-15	
Нагрузка (кг)	Прогиб (мм)
5	2,00
10	3,50
20	8,20

SCM/TCM-30	
Нагрузка (кг)	Прогиб (мм)
20	3,10
25	5,00
30	9,50

SCM/TCM-50	
Нагрузка (кг)	Прогиб (мм)
30	3,20
40	5,10
50	9,90

SCM/TCM-75	
Нагрузка (кг)	Прогиб (мм)
50	2,90
60	4,50
70	10,70

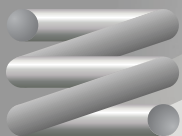

Серия ТАС для фанкойлов

Каучуковые виброизоляционные фиксаторы разработаны для использования с любым типом подвешиваемых механизмов или оборудования, работающих с частотой 1000 об/мин и более. Не требуют дополнительных конструкций для крепежа. Минимум усилий для установки.

Все модели доступны в метрике 6 и 8 (M6/M8). Цветовое решение (зеленый и синий) позволяет дифференцировать виброопоры в зависимости от нагрузки.

ТАС-30 (зеленый): от 5 до 30 кг
ТАС-50 (синий): от 30 до 65 кг



ПРИМЕНЕНИЕ



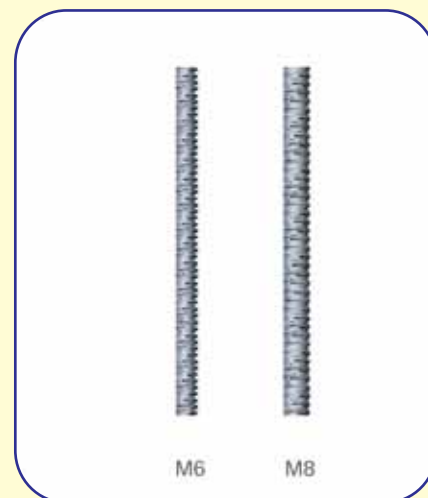

ДИНАМИЧЕСКИЕ ХАРАКТЕРИСТИКИ

TAC-30	ЖЕСТКОСТЬ: 30 SHORE A			
 (5-30) кг	Нагрузка (кг)	Резонансная Частота (Гц)	Коэффициент усиления	Изоляция От (Гц)
	5,00	14,90	4,22	≥14,50
	12,00	12,50	4,95	≥14,00
	22,00	10,75	5,85	≥14,50
	27,00	10,50	6,09	≥15,75
32,00	12,75	6,38	≥17,25	

TAC-50	ЖЕСТКОСТЬ: 40 SHORE A			
 (30-65) кг	Нагрузка (кг)	Резонансная Частота (Гц)	Коэффициент усиления	Изоляция От (Гц)
	5,00	14,90	4,22	≥14,50
	12,00	12,50	4,95	≥14,00
	22,00	10,75	5,85	≥14,50
	27,00	10,50	6,09	≥15,75
32,00	12,75	6,38	≥17,25	

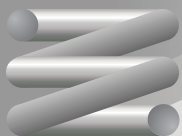

Серии TSP

Каучуковые виброизоляционные опоры имеют довольно широкую сферу применения, особенно в секторе ОВК, для защиты оборудования от колебаний и соударений в амплитуде средне-высоких частот (1000 об/мин и более).

Все модели доступны в метрике 8 (M8). Цветовое решение (серый, зеленый, синий и красный) позволяет дифференцировать виброопоры в зависимости от нагрузки.

TS/*TP-V 150 (зеленый): от 50 до 150 кг
TS/*TP-A 280 (синий): от 150 до 280 кг
TS/*TP-R 400 (красный): от 280 до 400 кг

*Модель TP имеет металлическую накладку.

ПРИМЕНЕНИЕ

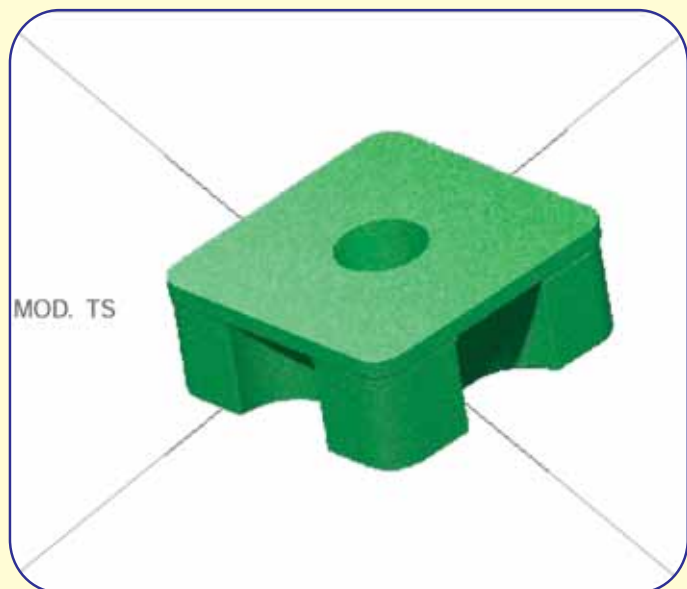
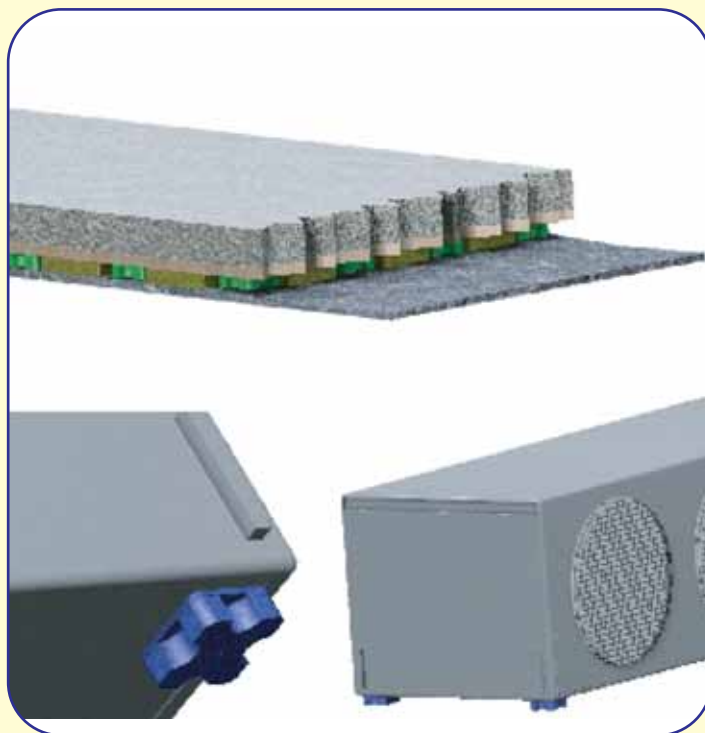

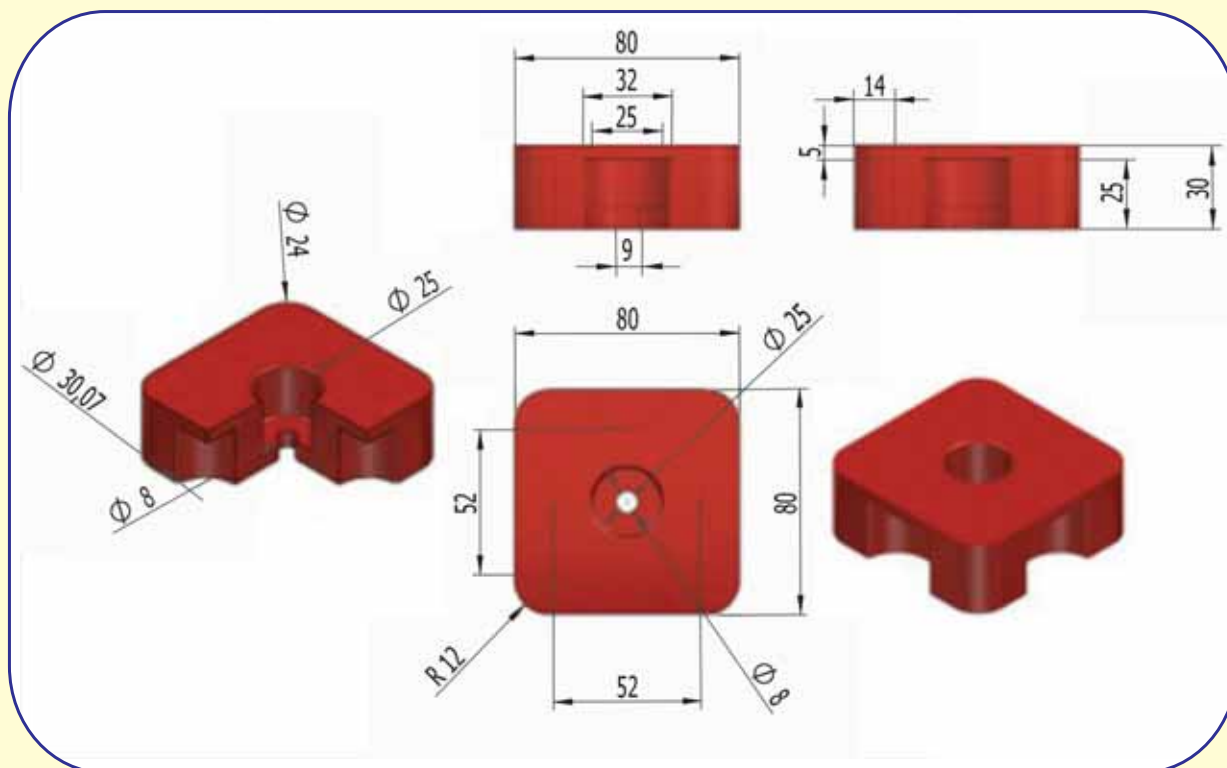

МОДЕЛЬ	Нагрузка (Н)	Собственная частота (Гц)	Прогиб (мм)
TS-V (TP-V) 150	1500	10,25	8,00
TS-A (TP-A) 280	2800	12,01	9,50
TS-R (TP-R) 400	4000	12,10	10,56

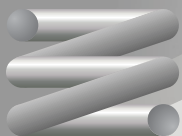

Серия АСН

Каучуковые виброизоляционные опоры имеют довольно широкую сферу применения, особенно в секторе ОВК (компрессоры, вентиляционное оборудование, вентиляторы и др.), для защиты оборудования от колебаний и соударений в амплитуде средне-высоких частот (1000 об/мин и более).

Цветовое решение (зеленый и синий) позволяет дифференцировать виброопоры в зависимости от нагрузки.

АСН/АСV*-200 (зеленый): от 50 до 200 кг
АСН/АСV*-400 (синий): от 200 до 400 кг

* Центральный резьбовой стержень доступен в М8, М10, М12, М14 и М16.

Все модели сопровождаются болтами и шайбами.

ПРИМЕНЕНИЕ

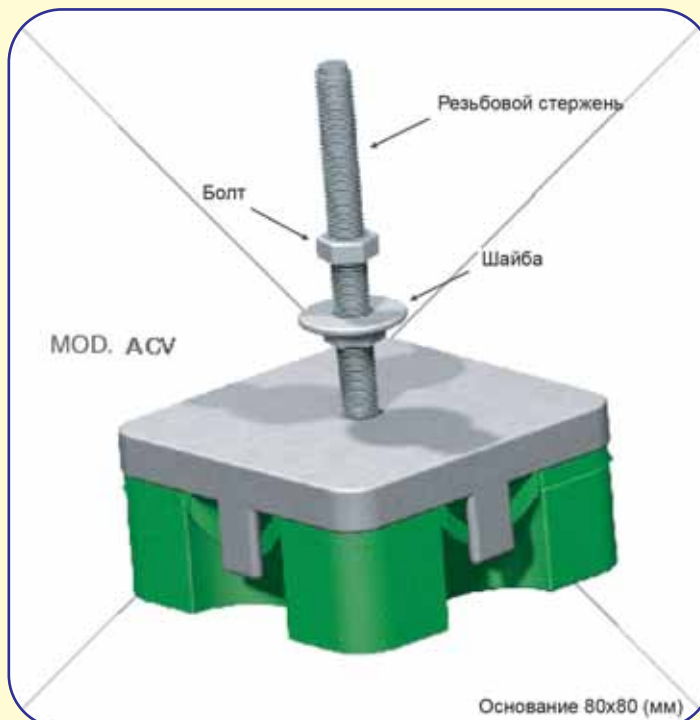
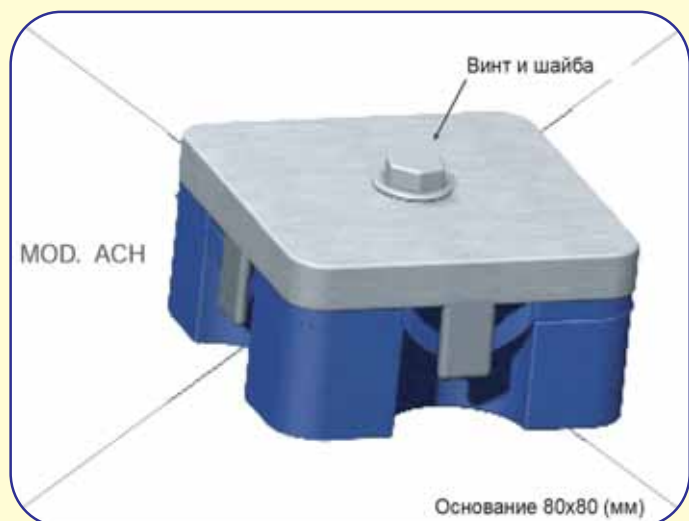
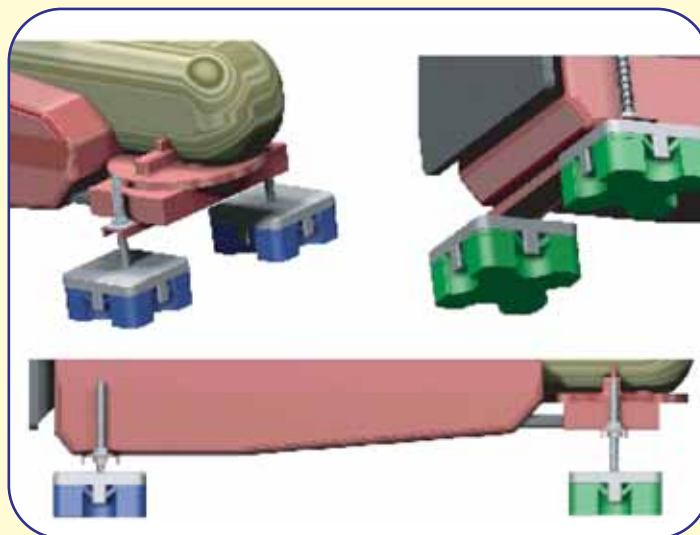

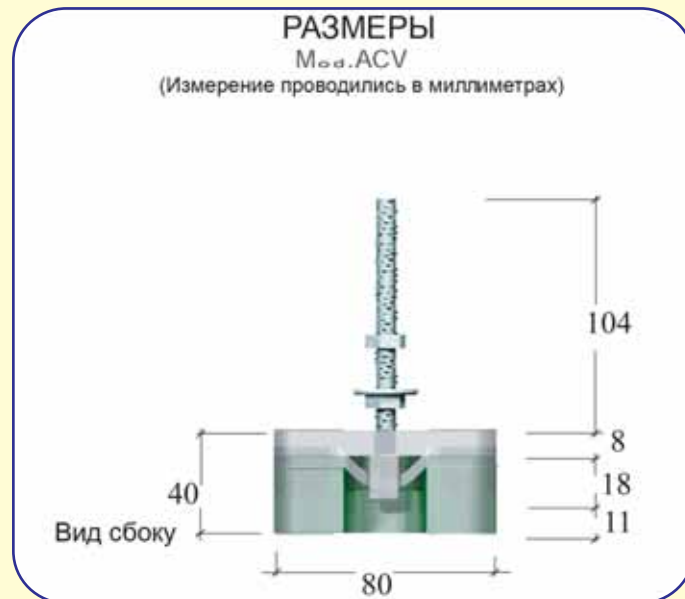
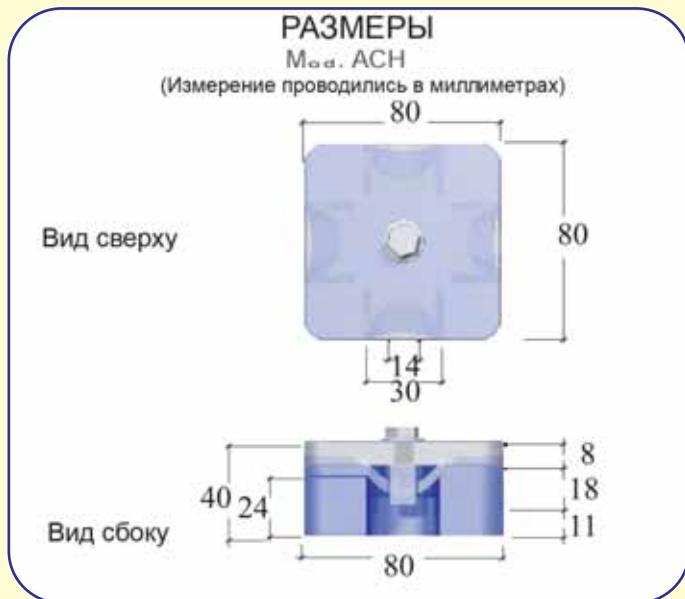

ДИНАМИЧЕСКИЕ ХАРАКТЕРИСТИКИ

АСН(АСV)-200	ЖЕСТКОСТЬ: 35 SHORE A			
 (50-200) кг	Нагрузка (кг)	Резонансная Частота (Гц)	Коэффициент усиления	Изоляция От (Гц)
	50,32	10,20	4,34	≥16,70
	100,32	12,00	6,80	≥17,50
	200,32	11,50	7,10	≥15,32
АСН(АСV)-400	ЖЕСТКОСТЬ: 45 SHORE A			
 (200-400) кг	Нагрузка (кг)	Резонансная Частота (Гц)	Коэффициент усиления	Изоляция От (Гц)
	200,32	11,50	7,10	≥17,50
	300,32	9,33	5,89	≥16,20
	400,32	9,50	6,01	≥16,00

ИСПЫТАНИЕ НА СЖАТИЕ

АСН(АСV)-200		АСН(АСV)-400	
Нагрузка (кг)	Прогиб (мм)	Нагрузка (кг)	Прогиб (мм)
50	2,00	200	3,00
150	5,30	300	5,00
200	7,00	400	9,00

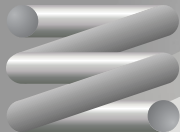

Серия VI (BIE)

Каучуковые виброизоляционные опоры имеют довольно широкую сферу применения, особенно в секторе ОВК (компрессоры, кондиционеры, вентиляторы и др.), для защиты оборудования от колебаний и соударений в амплитуде средне-высоких частот (свыше 1000 об/мин).

Боковые стабилизаторы предотвращают смещение в стороны, таким образом изолятор работает строго в вертикальном положении.

Цветовое решение (зеленый и синий) позволяет дифференцировать виброопоры в зависимости от нагрузки.

VI/BIE*-200 (зеленый): от 50 до 200 кг
VI/BIE*-400 (синий): от 200 до 400 кг

*Центральный резьбовой стержень доступен в M8, M10, M12, M14 и M16.

Аксессуары:

P1 – выравнивающая платформа;
P2 – выравнивающая платформа с металлическими фиксаторами.



ПРИМЕНЕНИЕ:

Кондиционеры, чиллеры, электрогенераторы

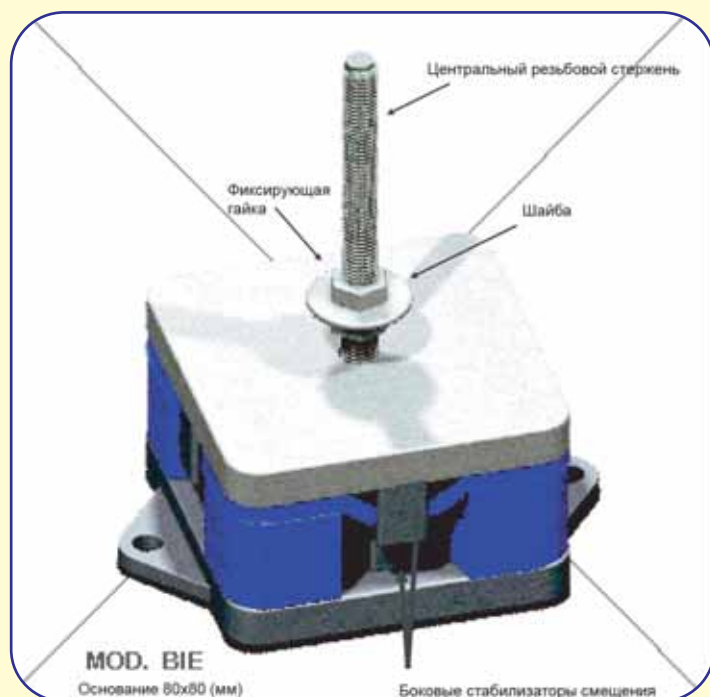

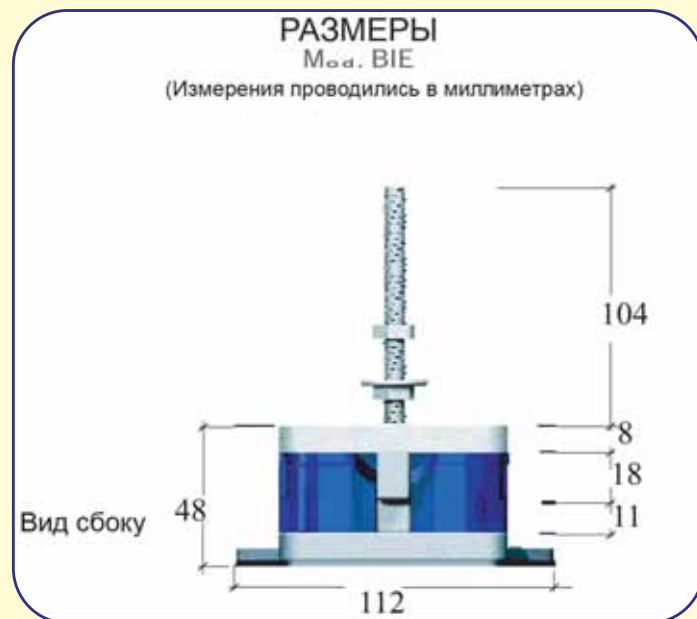
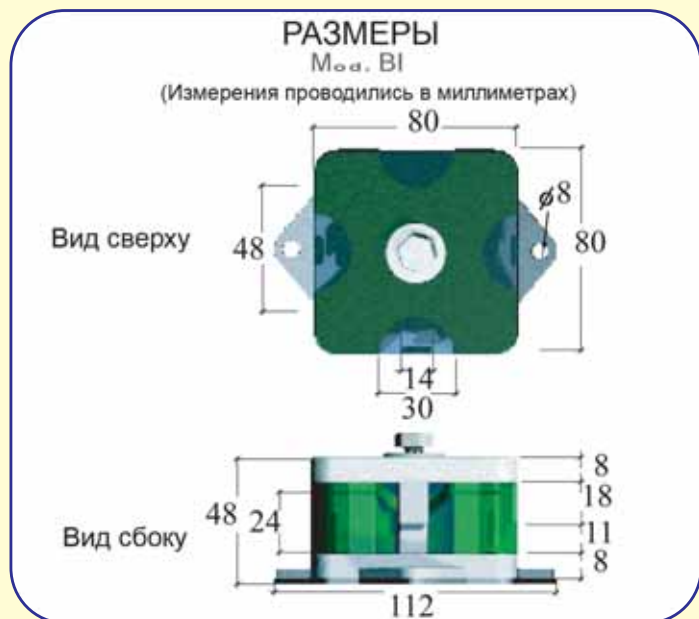

ДИНАМИЧЕСКИЕ ХАРАКТЕРИСТИКИ

В1(В1Е)-200	ЖЕСТКОСТЬ: 35 SHORE A			
 (50-200) кг	Нагрузка (кг)	Резонансная Частота (Гц)	Коэффициент усиления	Изоляция От (Гц)
	50,32	10,20	4,34	≥16,70
	100,32	12,00	6,80	≥17,50
	200,32	11,50	7,10	≥15,32
В1(В1Е)-400	ЖЕСТКОСТЬ: 45 SHORE A			
 (200-400) кг	Нагрузка (кг)	Резонансная Частота (Гц)	Коэффициент усиления	Изоляция От (Гц)
	200,32	11,50	7,10	≥17,50
	300,32	9,33	5,89	≥16,20
	400,32	9,50	6,01	≥16,00

ИСПЫТАНИЕ НА СЖАТИЕ

В1(В1Е)-200		В1(В1Е)-400	
Нагрузка (кг)	Прогиб (мм)	Нагрузка (кг)	Прогиб (мм)
50	2,00	200	3,00
150	5,30	300	5,00
200	7,00	400	9,00

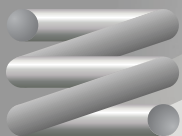

Серия BIR (BIRE)

Виброизоляционные опоры имеют боковые стабилизаторы смещения, которые представляют собой 8 амортизаторов (4 на нижней пластине и 4 на верхней) охватывающих эластичную составляющую опоры. Широко применяются в различных сферах, особенно в секторе ОВК (компрессоры, кондиционеры, вентиляторы и др.), для защиты оборудования от колебаний и соударений в амплитуде средне-высоких частот (свыше 1000 об/мин).

Цветовое решение (зеленый и синий) позволяет дифференцировать виброопоры в зависимости от нагрузки.

Выравнивающая платформа позволяет равномерно распределить нагрузку на опоры, установленные под оборудование или раму.

BIR/BIRE*-200 (зеленый): от 50 до 200 кг
BIR/BIRE*-400 (синий): от 200 до 400 кг

*Центральный резьбовой стержень доступен в M8, M10, M12, M14 и M16.



ПРИМЕНЕНИЕ:
Кондиционеры, чиллеры, электрогенераторы

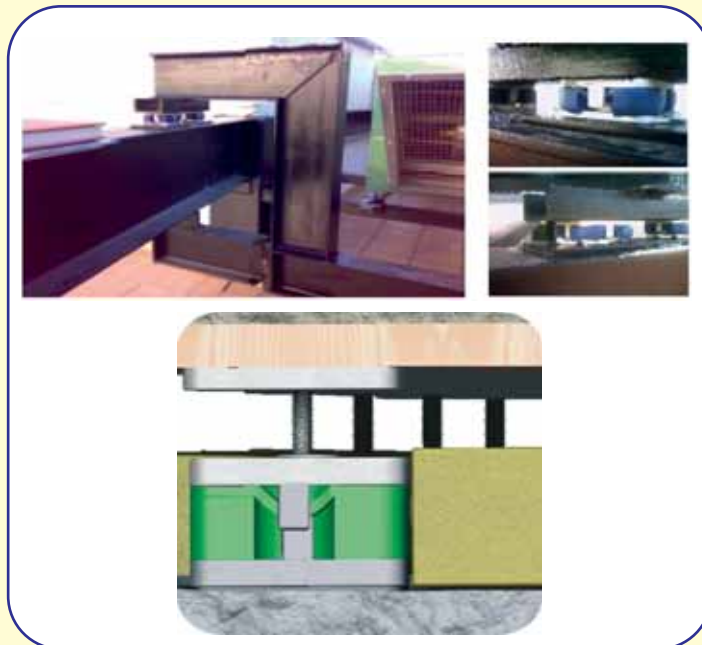

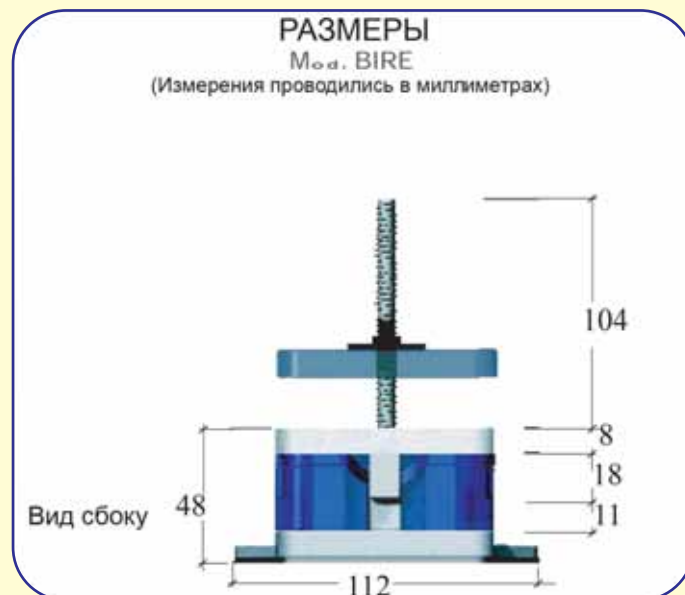
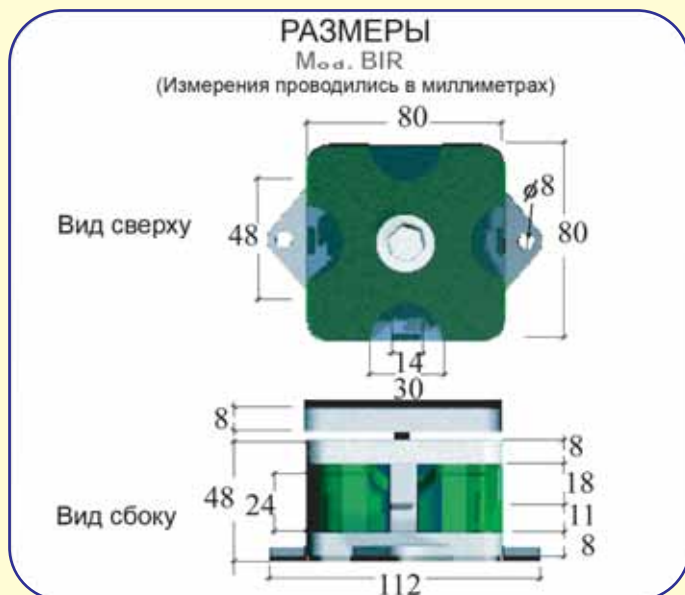

ДИНАМИЧЕСКИЕ ХАРАКТЕРИСТИКИ

BIR(BIRE)-200	ЖЕСТКОСТЬ: 35 SHORE A			
 (50-200) кг	Нагрузка (кг)	Резонансная Частота (Гц)	Коэффициент усиления	Изоляция От (Гц)
	50,32	10,20	4,34	≥16,70
	100,32	12,00	6,80	≥17,50
	200,32	11,50	7,10	≥15,32
BIR(BIRE)-400	ЖЕСТКОСТЬ: 45 SHORE A			
 (200-400) кг	Нагрузка (кг)	Резонансная Частота (Гц)	Коэффициент усиления	Изоляция От (Гц)
	200,32	11,50	7,10	≥17,50
	300,32	9,33	5,89	≥16,20
	400,32	9,50	6,01	≥16,00

ИСПЫТАНИЕ НА СЖАТИЕ

BIR(BIRE)-200		BIR(BIRE)-400	
Нагрузка (кг)	Прогиб (мм)	Нагрузка (кг)	Прогиб (мм)
50	2,00	200	3,00
150	5,30	300	5,00
200	7,00	400	9,00

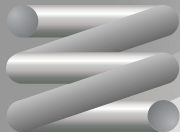

Серия VM-80 (VM-80E)

Виброизоляционные опоры из стальной пружины и каучуковых вставок имеют боковые стабилизаторы смещения. Разработаны для уменьшения вибрации механизмов (компрессоров, кондиционеров, вентиляторов и др.) через устойчивое основание или непосредственно установку на оборудование для его изоляции. Используются для машин, работающих с частотой 300 об/мин и более.

Цветовое решение (серый, зеленый, синий и красный) позволяет дифференцировать виброопоры в зависимости от нагрузки.

VM-80(E*)/80 (серый):	от 50 до 80 кг
VM-80(E*)/120 (зеленый):	от 80 до 120 кг
VM-80(E*)/160 (синий):	от 120 до 160 кг
VM-80(E*)/200 (красный):	от 160 до 200 кг

*Центральный резьбовой стержень доступен в метрике M8, M10, M12, M14, M16.





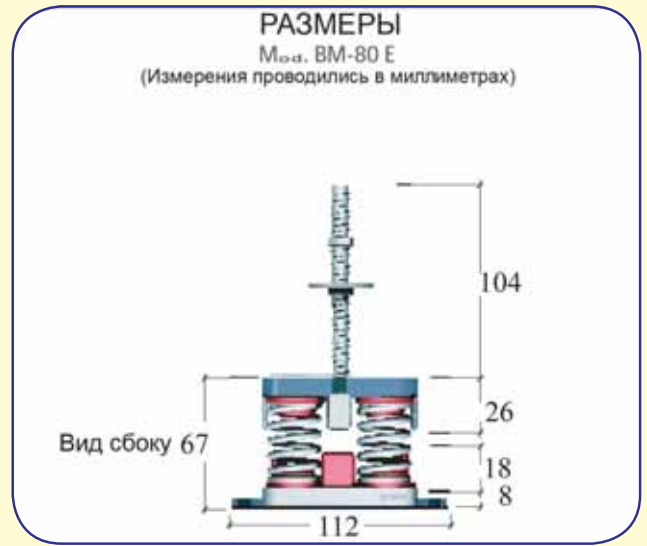
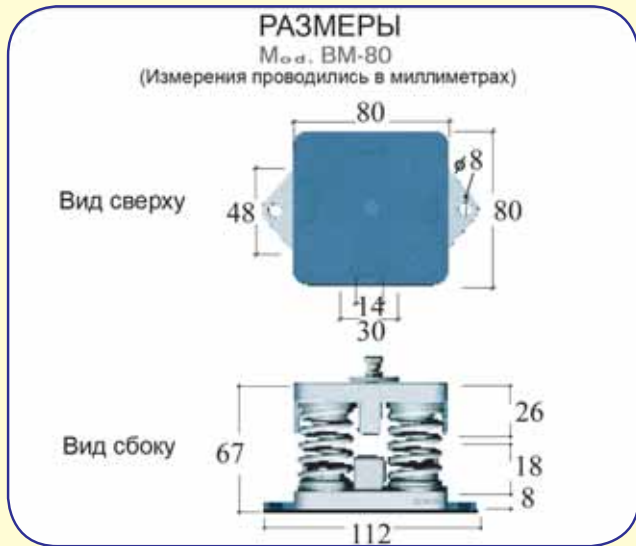

ПРИМЕНЕНИЕ:

Промышленные машины, тяжелое оборудование и др.





ДИНАМИЧЕСКИЕ ХАРАКТЕРИСТИКИ

ВМ-80/80	ЖЕСТКОСТЬ: 25 SHORE A			
 (50-80) кг	Нагрузка (кг)	Резонансная Частота (Гц)	Коэффициент усиления	Изоляция От (Гц)
	50,00	4,95	3,89	≥8,00
	70,00	<4,33	3,50	≥7,40
80,00	5,90	4,01	≥8,90	
ВМ-80/120	ЖЕСТКОСТЬ: 30 SHORE A			
 (80-120) кг	Нагрузка (кг)	Резонансная Частота (Гц)	Коэффициент усиления	Изоляция От (Гц)
	80,00	5,22	3,31	≥10,97
	100,00	4,65	4,31	≥9,98
120,00	<4,50	-	≥9,38	
ВМ-80/160	ЖЕСТКОСТЬ: 40 SHORE A			
 (120-160) кг	Нагрузка (кг)	Резонансная Частота (Гц)	Коэффициент усиления	Изоляция От (Гц)
	120,00	<4,50	3,65	≥8,42
	140,00	4,67	4,26	≥8,75
160,00	4,55	4,16	≥8,38	
ВМ-80/200	ЖЕСТКОСТЬ: 50 SHORE A			
 (160-200) кг	Нагрузка (кг)	Резонансная Частота (Гц)	Коэффициент усиления	Изоляция От (Гц)
	160,00	>4,50	-	≥8,42
	180,00	4,90	3,41	≥8,75
200,00	4,27	3,36	≥8,38	

ИСПЫТАНИЕ НА СЖАТИЕ

ВМ-80/80	
Нагрузка (кг)	Прогиб (мм)
50	4,00
60	5,50
70	7,00
80	8,25

ВМ-80/120	
Нагрузка (кг)	Прогиб (мм)
70	3,50
80	4,00
100	6,60
120	7,90

ВМ-80/160	
Нагрузка (кг)	Прогиб (мм)
100	4,00
120	4,30
140	6,10
160	7,80

ВМ-80/200	
Нагрузка (кг)	Прогиб (мм)
140	3,90
160	6,40
180	7,50
200	9,80

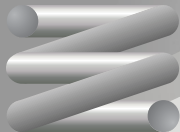

Серия VM-80R (VM-80RE)

Виброизоляционные опоры из стальной пружины и каучуковых вставок имеют боковые стабилизаторы смещения. Разработаны для уменьшения вибрации механизмов (компрессоров, кондиционеров, вентиляторов и других) через устойчивое основание или непосредственной установкой на оборудование для его изоляции. Опоры серии VM-R используются для машин, работающих с частотой 300 об/мин и более.

Выравнивающая платформа позволяет равномерно распределить нагрузку на опору.

Цветовое решение (серый, зеленый, синий и красный) позволяет дифференцировать виброопоры в зависимости от нагрузки.

VM-80R(E*)/80 (серый): от 50 до 80 кг
VM-80R(E*)/120 (зеленый): от 80 до 120 кг
VM-80R(E*)/160 (синий): от 120 до 160 кг
VM-80R(E*)/200 (красный): от 160 до 200 кг

*Центральный резьбовой стержень доступен в метрике M8, M10, M12, M14, M16.





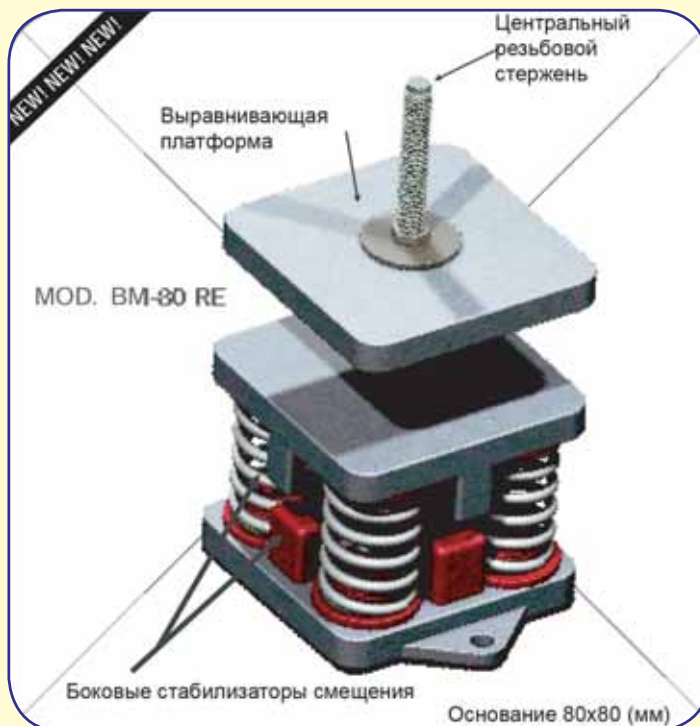

ПРИМЕНЕНИЕ:

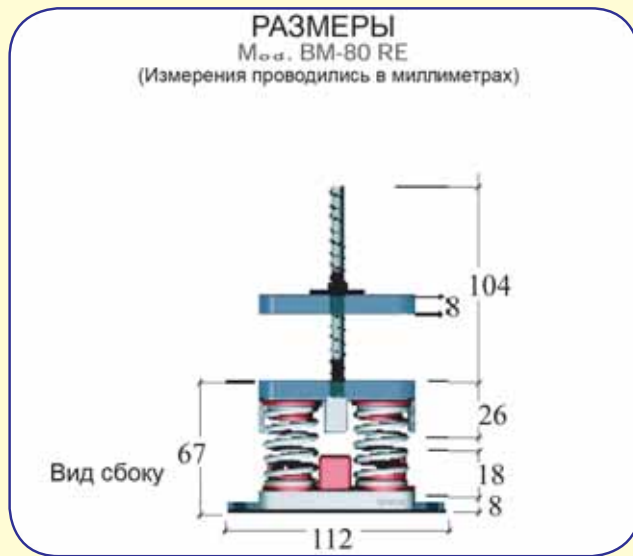
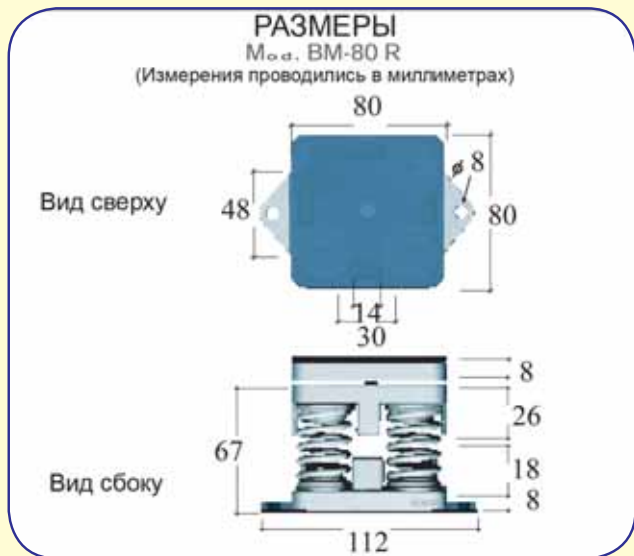
компрессоры, кондиционеры, инерционные платформы, подъемники, трансформаторы и др.





ДИНАМИЧЕСКИЕ ХАРАКТЕРИСТИКИ

BM-80R/80	ЖЕСТКОСТЬ: 25 SHORE A			
 (50-80) кг	Нагрузка (кг)	Резонансная Частота (Гц)	Коэффициент усиления	Изоляция От (Гц)
	50,00	4,95	3,89	≥8,00
	70,00	<4,33	3,50	≥7,40
	80,00	5,90	4,01	≥8,90
BM-80R/120	ЖЕСТКОСТЬ: 30 SHORE A			
 (80-120) кг	Нагрузка (кг)	Резонансная Частота (Гц)	Коэффициент усиления	Изоляция От (Гц)
	80,00	5,22	3,31	≥10,97
	100,00	4,65	4,31	≥9,98
	120,00	<4,50	-	≥9,38
BM-80R/160	ЖЕСТКОСТЬ: 40 SHORE A			
 (120-160) кг	Нагрузка (кг)	Резонансная Частота (Гц)	Коэффициент усиления	Изоляция От (Гц)
	120,00	<4,50	3,65	≥8,42
	140,00	4,67	4,26	≥8,75
	160,00	4,55	4,16	≥8,38
BM-80R/200	ЖЕСТКОСТЬ: 50 SHORE A			
 (160-200) кг	Нагрузка (кг)	Резонансная Частота (Гц)	Коэффициент усиления	Изоляция От (Гц)
	160,00	>4,50	-	≥8,42
	180,00	4,90	3,41	≥8,75
	200,00	4,27	3,36	≥8,38

ИСПЫТАНИЕ НА СЖАТИЕ

BM-80R/80	
Нагрузка (кг)	Прогиб (мм)
50	4,00
60	5,50
70	7,00
80	8,25

BM-80R/120	
Нагрузка (кг)	Прогиб (мм)
70	3,50
80	4,00
100	6,60
120	7,90

BM-80R/160	
Нагрузка (кг)	Прогиб (мм)
100	4,00
120	4,30
140	6,10
160	7,80

BM-80R/200	
Нагрузка (кг)	Прогиб (мм)
140	3,90
160	6,40
180	7,50
200	9,80

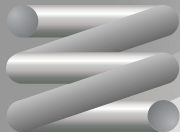

Серия VM-100 (VM-100E)

Виброизоляционные опоры из стальной пружины и каучуковых вставок имеют боковые стабилизаторы смещения. Разработаны для уменьшения вибрации механизмов (компрессоров, кондиционеров, вентиляторов и других) через устойчивое основание или непосредственной установкой на оборудование для его изоляции. Опоры используются для машин, работающих с частотой 300 об/мин и более.

Цветовое решение (серый, зеленый, синий и красный) позволяет дифференцировать виброопоры в зависимости от нагрузки.

VM-100(E*)/150 (серый):	от 100 до 180 кг
VM-100(E*)/250 (зеленый):	от 180 до 250 кг
VM-100(E*)/330 (синий):	от 250 до 350 кг
VM-100(E*)/500 (красный):	от 350 до 500 кг

*Центральный резьбовой стержень доступен в метрике M8, M10, M12, M14, M16.



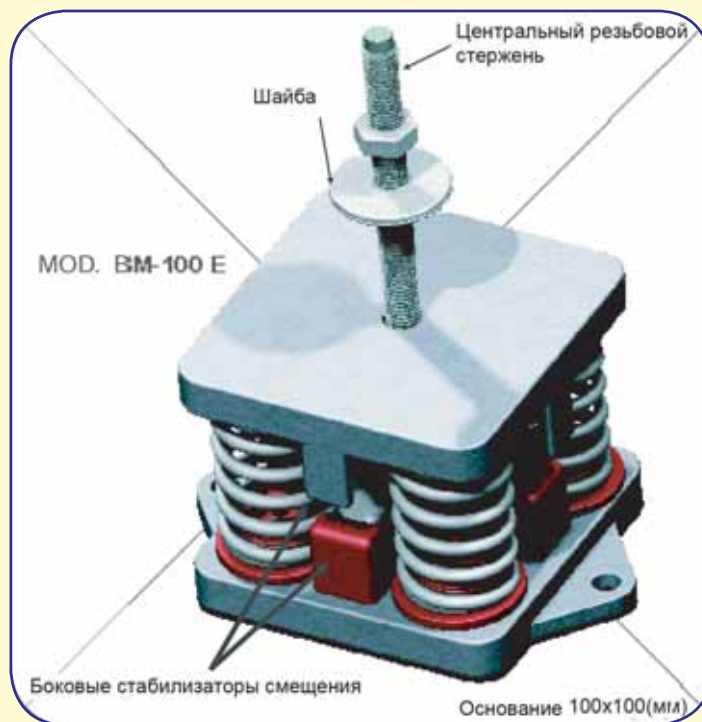
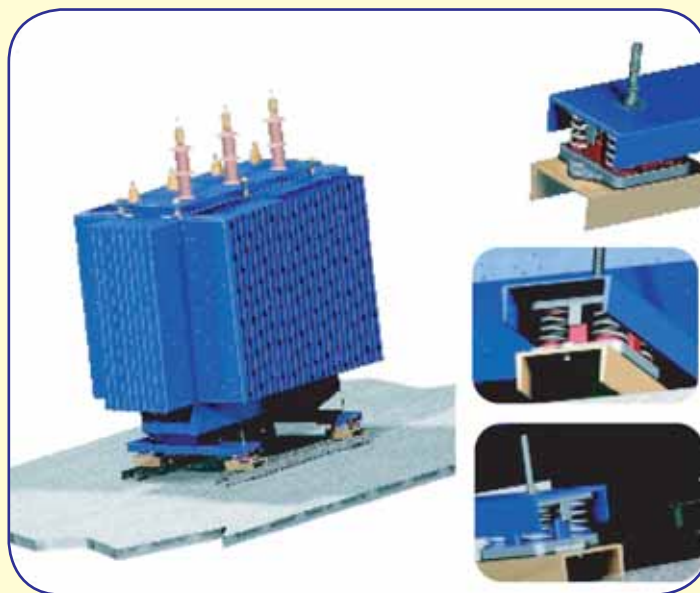

ПРИМЕНЕНИЕ:
Промышленные машины, тяжелое оборудование и др.

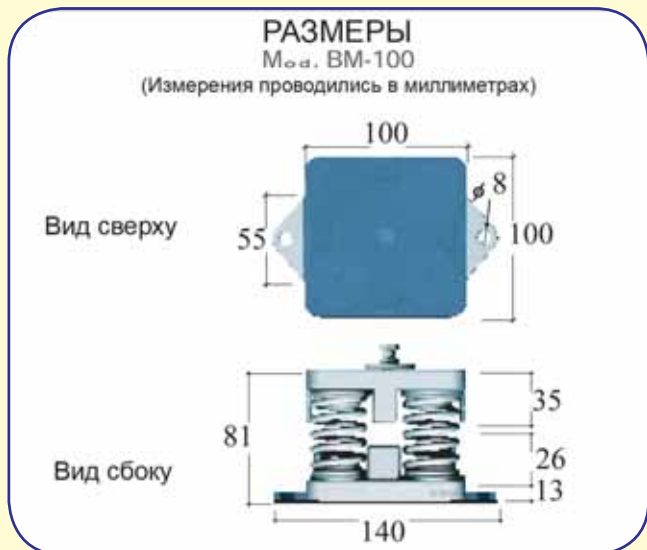



ДИНАМИЧЕСКИЕ ХАРАКТЕРИСТИКИ

ВМ-100/150	ЖЕСТКОСТЬ: 25 SHORE A			
 (100-180) кг	Нагрузка (кг)	Резонансная Частота (Гц)	Коэффициент усиления	Изоляция От (Гц)
	100,32	4,95	3,89	≥8,01
	150,32	<4,33	3,50	≥7,36
180,32	4,90	4,01	≥8,90	
ВМ-100/250	ЖЕСТКОСТЬ: 30 SHORE A			
 (180-250) кг	Нагрузка (кг)	Резонансная Частота (Гц)	Коэффициент усиления	Изоляция От (Гц)
	180,32	5,25	6,86	≥8,30
	210,32	5,00	5,03	≥8,0
250,32	4,60	-	≥6,60	
ВМ-100/330	ЖЕСТКОСТЬ: 40 SHORE A			
 (250-350) кг	Нагрузка (кг)	Резонансная Частота (Гц)	Коэффициент усиления	Изоляция От (Гц)
	250,32	4,60	5,50	≥7,05
	300,32	4,75	5,90	≥6,75
350,32	4,50	-	≥6,60	
ВМ-100/500	ЖЕСТКОСТЬ: 50 SHORE A			
 (350-500) кг	Нагрузка (кг)	Резонансная Частота (Гц)	Коэффициент усиления	Изоляция От (Гц)
	350,32	4,95	6,03	≥8,30
	420,32	4,60	5,47	≥7,25
500,32	4,67	9,20	≥7,00	

ИСПЫТАНИЕ НА СЖАТИЕ

ВМ-100/150	
Нагрузка (кг)	Прогиб (мм)
100	10,30
150	12,90
180	15,50
200	18,50

ВМ-100/250	
Нагрузка (кг)	Прогиб (мм)
180	12,00
200	14,60
250	17,90
300	24,30

ВМ-100/330	
Нагрузка (кг)	Прогиб (мм)
250	12,10
300	14,40
350	18,00
400	20,70

ВМ-100/500	
Нагрузка (кг)	Прогиб (мм)
350	9,40
400	12,00
500	15,20
600	19,60

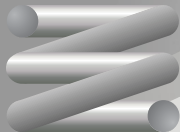

Серия BM-100R (BM-100RE)

Виброизоляционные опоры из стальной пружины и каучуковых вставок имеют боковые стабилизаторы смещения. Разработаны для уменьшения вибрации механизмов (компрессоров, кондиционеров, вентиляторов и др.) через устойчивое основание или непосредственной установкой на оборудование для его изоляции. Опоры используются для машин, работающих с частотой 300 об/мин и более.

Цветовое решение (серый, зеленый, синий и красный) позволяет дифференцировать виброопоры в зависимости от нагрузки.

Выравнивающая платформа позволяет равномерно распределить нагрузку на опору.



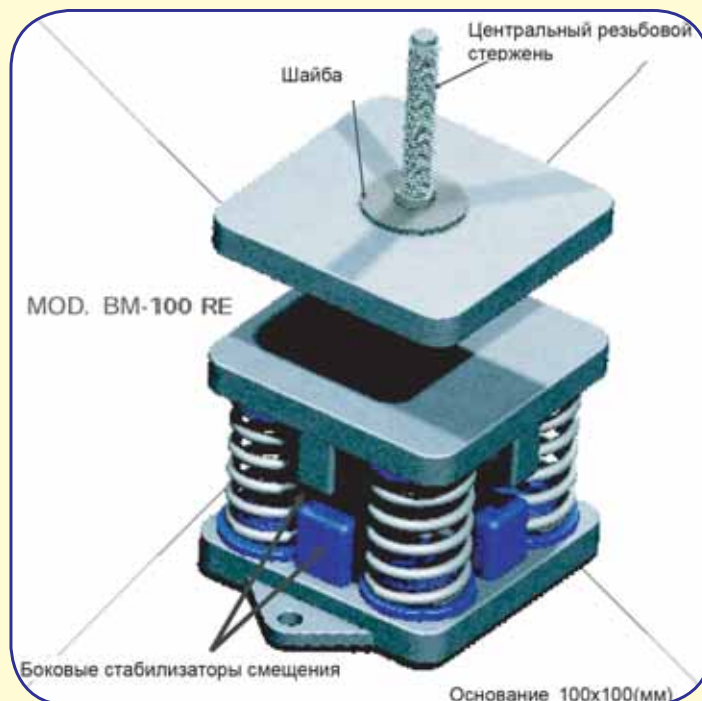
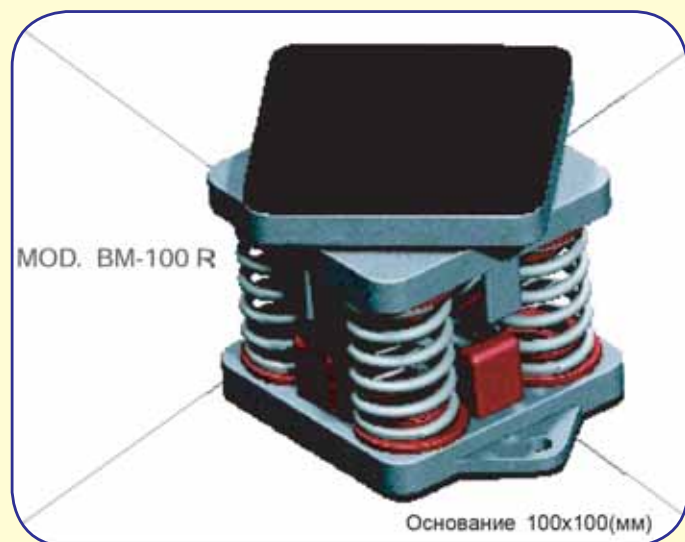

BM-100R(E*)/150 (серый):	от 100 до 180 кг
BM-100R(E*)/250 (зеленый):	от 180 до 250 кг
BM-100R(E*)/330 (синий):	от 250 до 350 кг
BM-100R(E*)/500 (красный):	от 350 до 500 кг

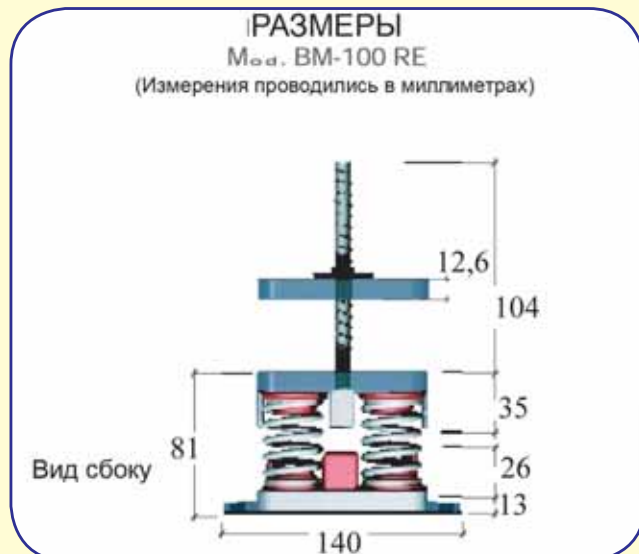
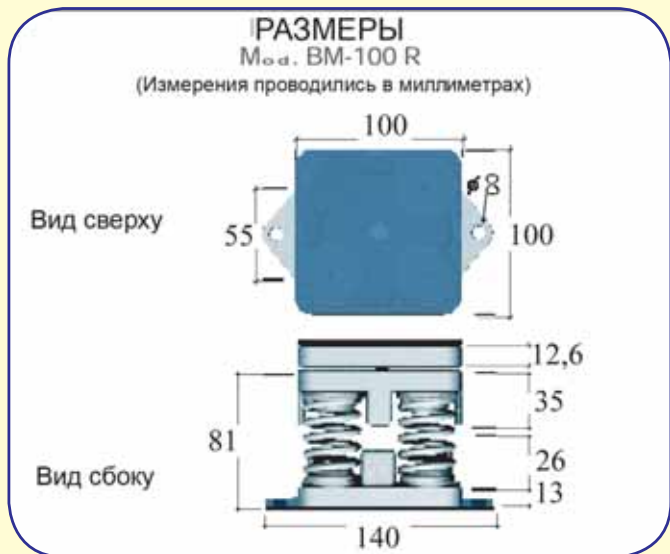
*Центральный резьбовой стержень доступен в метрике M8, M10, M12, M14, M16.





ДИНАМИЧЕСКИЕ ХАРАКТЕРИСТИКИ

ВМ-100R/150	ЖЕСТКОСТЬ: 25 SHORE A			
 (100-180) кг	Нагрузка (кг)	Резонансная Частота (Гц)	Коэффициент усиления	Изоляция От (Гц)
	100,32	4,95	3,89	≥8,01
	150,32	<4,33	3,50	≥7,36
180,32	4,90	4,01	≥8,90	
ВМ-100R/250	ЖЕСТКОСТЬ: 30 SHORE A			
 (180-250) кг	Нагрузка (кг)	Резонансная Частота (Гц)	Коэффициент усиления	Изоляция От (Гц)
	180,32	5,25	6,86	≥8,30
	210,32	5,00	5,03	≥8,0
250,32	4,60	-	≥6,60	
ВМ-100R/330	ЖЕСТКОСТЬ: 40 SHORE A			
 (250-350) кг	Нагрузка (кг)	Резонансная Частота (Гц)	Коэффициент усиления	Изоляция От (Гц)
	250,32	4,60	5,50	≥7,05
	300,32	4,75	5,90	≥6,75
350,32	4,50	-	≥6,60	
ВМ-100R/500	ЖЕСТКОСТЬ: 50 SHORE A			
 (350-500) кг	Нагрузка (кг)	Резонансная Частота (Гц)	Коэффициент усиления	Изоляция От (Гц)
	350,32	4,95	6,03	≥8,30
	420,32	4,60	5,47	≥7,25
500,32	4,67	9,20	≥7,00	

ИСПЫТАНИЕ НА СЖАТИЕ

ВМ-100R/150	
Нагрузка (кг)	Прогиб (мм)
100	10,30
150	12,90
180	15,50
200	18,50

ВМ-100R/250	
Нагрузка (кг)	Прогиб (мм)
180	12,00
200	14,60
250	17,90
300	24,30

ВМ-100R/330	
Нагрузка (кг)	Прогиб (мм)
250	12,10
300	14,40
350	18,00
400	20,70

ВМ-100R/500	
Нагрузка (кг)	Прогиб (мм)
350	9,40
400	12,00
500	15,20
600	19,60

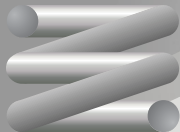

Серия VM PLUS

Виброизоляционные опоры из стальной пружины и каучуковых вставок имеют боковые стабилизаторы смещения. Разработаны для уменьшения вибрации механизмов (компрессоров, кондиционеров, вентиляторов и других) через устойчивое основание или непосредственной установкой на оборудование для его изоляции. Опоры серии VM+ используются для машин, работающих с частотой 300 об/мин и более.

Цветовое решение (серый, зеленый, синий и красный) позволяет дифференцировать виброопоры в зависимости от нагрузки.

VM+G (серый):	от 200 до 320 кг
VM+V (зеленый):	от 320 до 450 кг
VM+A(синий):	от 450 до 650 кг
VM+R (красный):	от 650 до 1000 кг

*Центральный резьбовой стержень доступен в метрике M8, M10, M12, M14, M16.

Аксессуары:

P1 – выравнивающая платформа;

P2 – выравнивающая платформа с металлическими фиксаторами.



ПРИМЕНЕНИЕ:



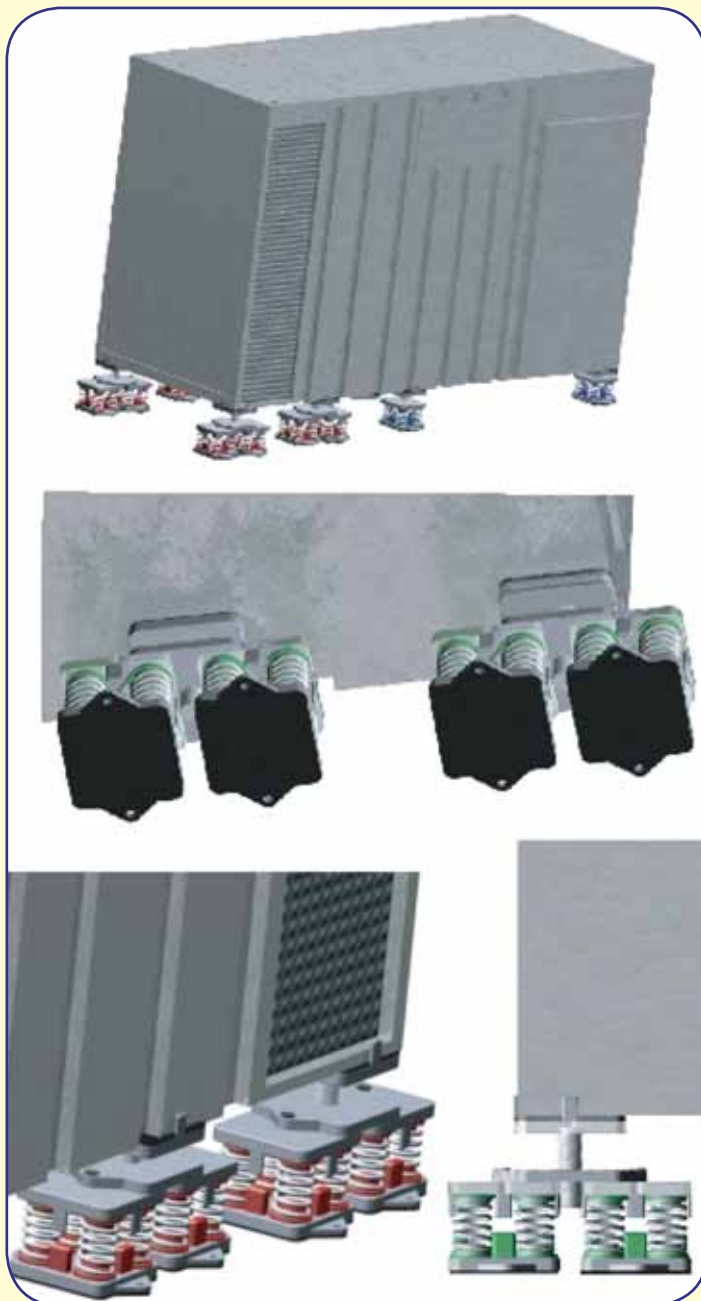

Промышленные машины, тяжелое оборудование и др.

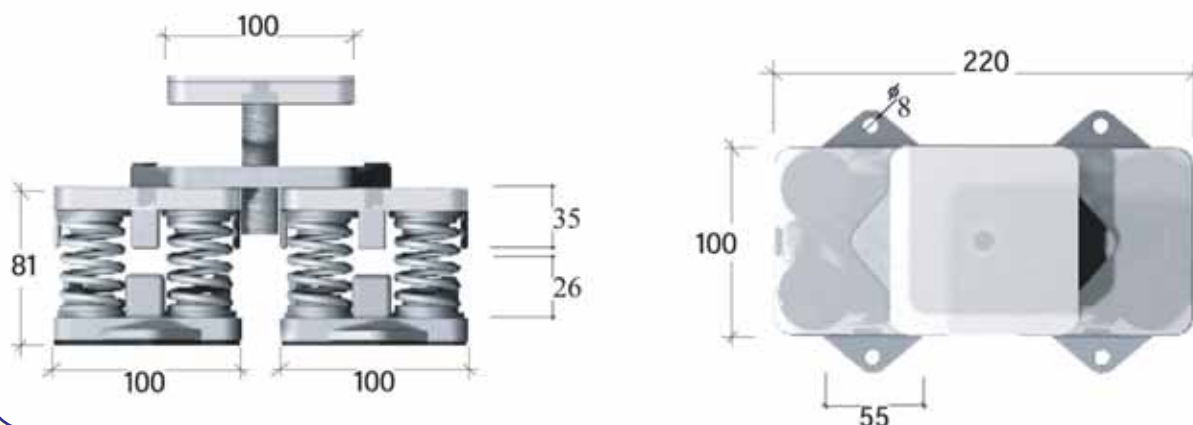

РАЗМЕРЫ
Мод. ВМ PLUS
(Измерения проводились в миллиметрах)



ДИНАМИЧЕСКИЕ ХАРАКТЕРИСТИКИ

ВМ+G	ЖЕСТКОСТЬ: 25 SHORE A			
 (100-180) кг	Нагрузка (кг)	Резонансная Частота (Гц)	Коэффициент усиления	Изоляция От (Гц)
	200,00	5,95	3,79	≥7,90
	260,00	<4,23	3,50	≥7,40
	320,00	4,90	4,01	≥7,90
ВМ+V	ЖЕСТКОСТЬ: 30 SHORE A			
 (180-250) кг	Нагрузка (кг)	Резонансная Частота (Гц)	Коэффициент усиления	Изоляция От (Гц)
	320,00	5,22	3,31	≥9,97
	400,00	4,65	4,31	≥9,56
	450,00	<4,50	-	≥9,38
ВМ+A	ЖЕСТКОСТЬ: 40 SHORE A			
 (250-350) кг	Нагрузка (кг)	Резонансная Частота (Гц)	Коэффициент усиления	Изоляция От (Гц)
	450,00	4,90	3,90	≥8,42
	550,00	4,60	4,30	≥8,75
	650,00	<4,30	2,90	≥7,38
ВМ+R	ЖЕСТКОСТЬ: 50 SHORE A			
 (350-500) кг	Нагрузка (кг)	Резонансная Частота (Гц)	Коэффициент усиления	Изоляция От (Гц)
	650,00	6,50	4,21	≥9,42
	850,00	4,90	2,41	≥7,56
	1000,00	5,27	3,36	≥8,16

ИСПЫТАНИЕ НА СЖАТИЕ

ВМ+G	
Нагрузка (кг)	Прогиб (мм)
200	13,00
260	15,80
300	19,00
320	20,60

ВМ+V	
Нагрузка (кг)	Прогиб (мм)
320	12,84
350	14,60
400	16,00
450	18,20

ВМ+A	
Нагрузка (кг)	Прогиб (мм)
450	12,82
500	13,70
600	15,60
650	17,80

ВМ+R	
Нагрузка (кг)	Прогиб (мм)
650	9,60
750	10,84
850	11,50
1000	12,80



ДИСТРИБЬЮТОР В УКРАИНЕ:

ГЛАВНЫЙ ОФИС

ООО «Евроклима Центр»

04080, г. Киев, ул. Юрковская, 34-А, офис 28

Тел.: +380 44 507-23-46, 501-74-00

Факс: +380 44 463-69-12

E-mail: filter@evroclima.kiev.ua

www.senor.in.ua

www.evroclima.com

Представители в регионах:

ХАРЬКОВ

ООО «Евроклима Восток»

61022, г. Харьков, ул. Ивановская, 1, офис 23

Тел.: +380 57 755-26-01

Тел./факс: +380 57 707-84-69

E-mail: evroclima_vostok@mail.ru

ДНЕПРОПЕТРОВСК

ООО «Евроклима Днепр»

49069, г. Днепропетровск, ул. Артёма, 74/1А

Тел.: +380 56 788-23-26

Факс: +380 56 753-09-10

E-mail: gagaro@evroclima.com.ua,

evroclima_dnepr@mail.ru

Продукция сертифицирована в Украине.